

0 完成形

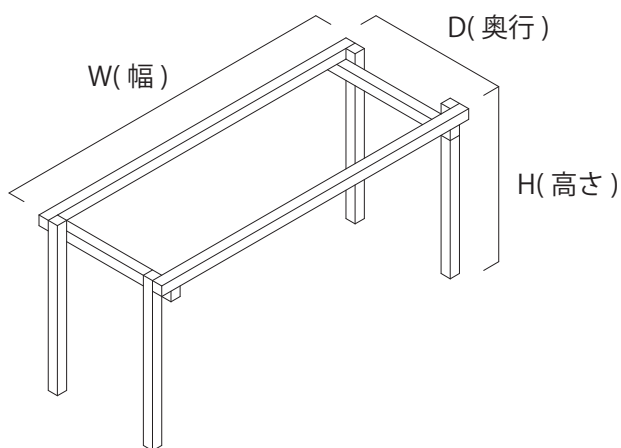

50kg 以上のモノをのせないで！
あくまでテーブルとして使う前提で、
設計しています。

1 まずは届いた材料のご確認

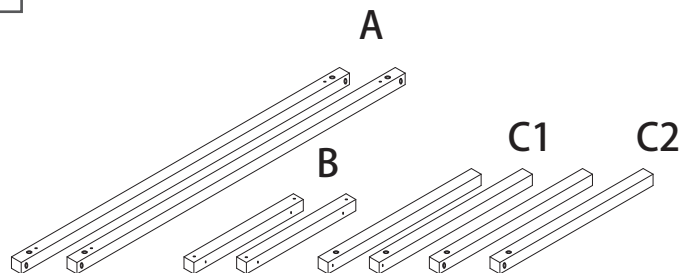

A: はり材 (長さは W 寸法) × 2 本
B: はり材 (長さは D 寸法) × 2 本
C1: 脚材 × 2 本
C2: 脚材 × 2 本
D: ネジ (オス+メス) × 12 組
E: 六角レンチ × 1 本

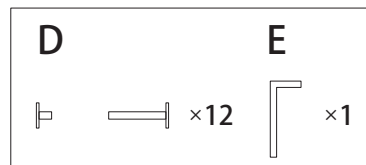

C1, C2 の脚材は穴の位置により異なる種類です。

2 門型フレームを組み立てましょう！

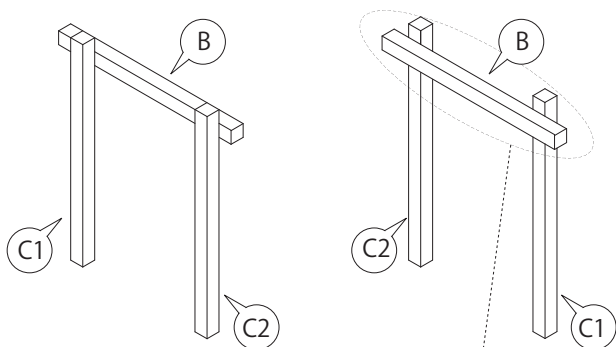

向きに気をつけて、脚のフレームを組みます。
このとき、座掘り穴と小穴の向きを
下図のようにセットします。

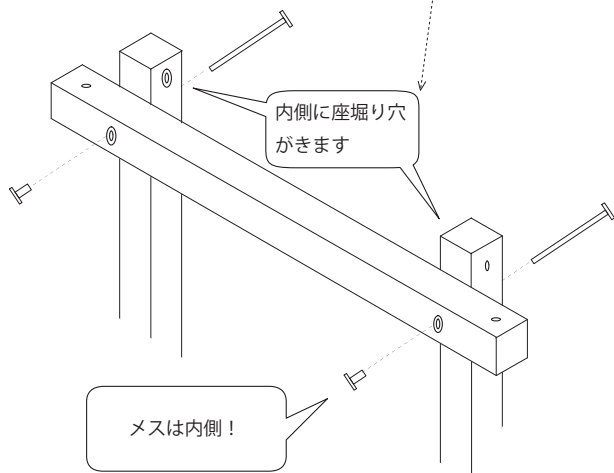

3 長い水平材をつなげましょう！

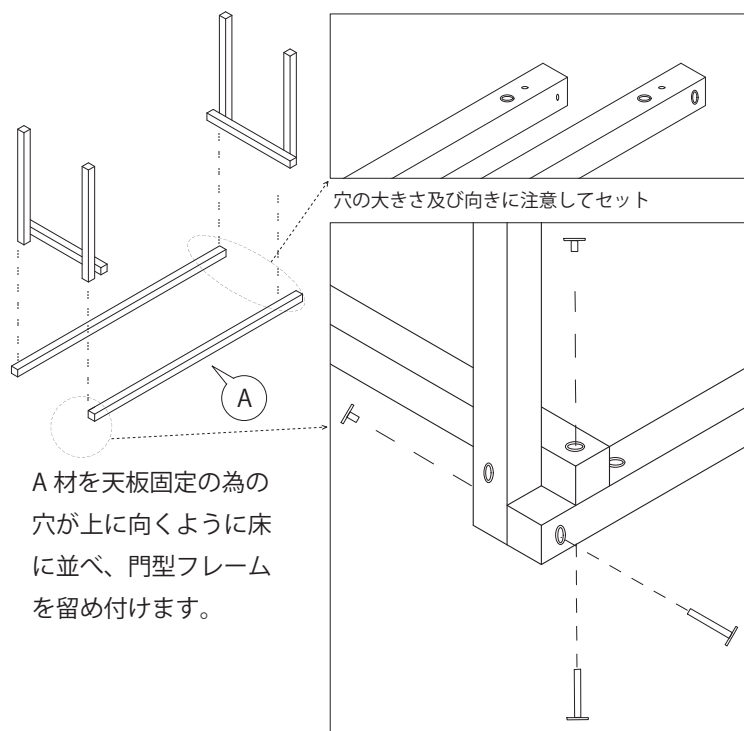

A 材を天板固定の為の
穴が上に向くように床
に並べ、門型フレーム
を留め付けます。

A 材にネジで留め付けます。

4 仕上げをしましょう！

材の位置を少しずつ調整しながら、
ネジを締め上げます。
くると起こして完成です！

